

**Station de porte encastrée
avec bouton-poussoir
d'appel simple**

1260 65/66/67

1271 65/66/67

**Station de porte encastrée
avec bouton-poussoir
d'appel triple**

1261 65/66/67

1272 65/66/67

GIRA

Description d'appareil

La station de porte encastrée fait partie du système de communication de porte Gira.
A l'exemple de la station de porte encastrée avec bouton-poussoir d'appel triple, on représente la structure de principe d'une station de porte encastrée:

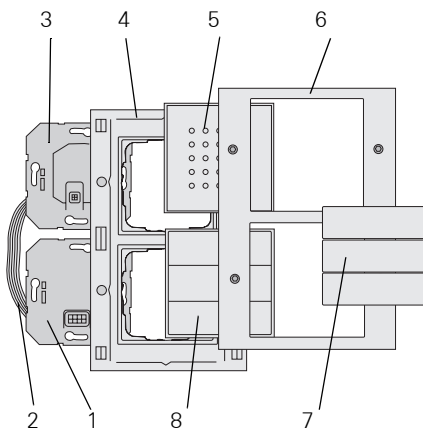

- 1 Coupleur de bus de communication de porte
- 2 Câble de liaison audio
- 3 Module microphone
- 4 Cadre de finition TX_44 partie inférieure (non comprise dans la livraison)
- 5 Module rapporté haut-parleur de porte
- 6 Cadre de finition TX_44 partie supérieure (non comprise dans la livraison)
- 7 Plaques pour boutons-poussoirs d'appel
- 8 Bouton-poussoir d'appel triple



Attention

Le montage et le branchement des appareils électriques peuvent uniquement être effectués par un électricien.

Pour le montage des modules encastrés, n'utilisez **pas** les bagues d'étanchéité accompagnant le cadre de finition TX_44.

La station de porte encastrée s'installe dans deux boîtes encastrées du commerce:

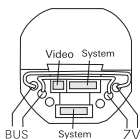

1. Raccordez le coupleur de bus de communication de porte:

le bus 2 fils aux bornes de BUS et le cas échéant les conducteurs de l'alimentation supplémentaire aux bornes "ZV".



Désactiver l'éclairage du bouton d'appel

Pour désactiver en permanence l'éclairage du bouton d'appel, enlevez les cavaliers entre BUS et AS.

2. Branchez le câble de liaison audio dans un des deux connecteurs d'extension système du coupleur de bus.
3. Faites passer le câble de liaison audio vers la boîte encastrée supérieure et installez le coupleur de bus dans la boîte encastrée inférieure.
4. Branchez le câble de liaison audio dans un des deux connecteurs d'extension système du module microphone.

5. Installez le module microphone.
6. Placez la partie inférieure du cadre de finition TX_44 et insérez le bouton-poussoir d'appel ainsi que le module microphone sur les modules encastrés.
7. Clipsez la partie supérieure du cadre de finition et pressez les vis Torx en position.

Mise en service

Après avoir installé tous les appareils (stations de porte et d'appartement, appareil de commande etc.), vous pouvez mettre le système de communication de porte en service. La mise en service est décrite dans le manuel système, qui est joint à l'appareil de commande.

Commande

Etablir l'appel (sonnette)



Appuyez sur le bouton-poussoir d'appel pour déclencher une tonalité d'appel à la station d'appartement correspondante. L'actionnement de touche est confirmé en outre par une tonalité d'acquiescement.

Allumer la lumière (en liaison avec un actionneur de commutation)



Appuyez sur le bouton-poussoir d'appel pour enclencher la lumière ou un autre consommateur via un actionneur de commutation correspondant. L'actionnement de touche est confirmé en outre par une tonalité d'acquiescement.

Réglage du niveau sonore

Le niveau sonore peut être réglé individuellement sur chaque station de porte.

Le réglage du niveau sonore doit se faire à deux personnes.



1. Lancez le mode de programmation sur l'**appareil de commande** en appuyant pendant 3 s sur la touche "Prog. syst.", jusqu'à ce que la LED jaune à côté de la touche clignote.



2. A la **station de porte**, appuyez brièvement sur un bouton-poussoir d'appel déjà affecté.



3. La deuxième personne prend l'appel de porte à la **station d'appartement** (avec l'écouteur ou avec la touche de parole) et entame la conversation.



4. A la **station de porte**, appuyez à nouveau brièvement sur le bouton-poussoir d'appel.



- ✓ L'actionnement de touche modifie le niveau sonore pendant la connexion vocale. Il existe au total 5 niveaux sonores. A chaque actionnement de touche, le niveau sonore immédiatement supérieur est réglé. Lorsque le niveau le plus élevé est atteint, l'actionnement de touche suivant règle le niveau sonore le plus faible.



5. Terminez la connexion vocale. Le niveau sonore réglé en dernier lieu est mémorisé dans la station de porte.



6. Sur l'**appareil de commande**, appuyez brièvement sur la touche "Prog. syst." pour quitter le mode de programmation.

Changement des étiquettes de marquage

Pour changer les étiquettes de marquage, il suffit simplement de soulever la plaque pour bouton-poussoir d'appel.

1. Soulevez prudemment la plaque pour bouton-poussoir d'appel, p. ex. avec un tournevis.

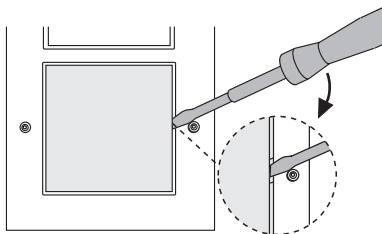

2. Remplacez l'étiquette de marquage.
3. Replacez la plaque pour bouton-poussoir d'appel et pressez-la fermement en position.

Vous pouvez obtenir des étiquettes de marquage de conception assortie soit

- via le service de marquage Gira à l'aide de la carte postale jointe soit
- avec le logiciel de marquage Gira disponible en option et les feuilles d'inscription Gira assorties.

Garantie

Nous accordons une garantie dans le cadre des stipulations légales.

Veillez envoyer l'appareil franco de port avec une description du défaut à notre service après-vente central.

Gira
Giersiepen GmbH & Co. KG
Centre de service après-vente
Dahlienstraße 12
D-42477 Radevormwald

Gira
Giersiepen GmbH & Co. KG
Postfach 1220
42461 Radevormwald
Téléphone: 02195 / 602 - 0
Télécopie: 02195 / 602 - 339
Internet: www.gira.de

10/07

GIRA