

**Dimactor enkelvoudig**

Best.nr. : 2171 00

Dimactor tweevoudig

Best.nr. : 2172 00

Dimactor viervoudig

Best.nr. : 2174 00

Bedieningshandleiding**1 Veiligheidsinstructies**

De inbouw en montage van elektrische apparaten mag alleen door een elektromonteur worden uitgevoerd.

Als de handleiding niet wordt opgevolgd, kunnen schade aan het apparaat, brand of andere gevaren ontstaan.

Gevaar voor elektrocutie. Apparaat is niet geschikt voor vrijeschakelen.

Ook bij uitgeschakeld uitgang is de last niet galvanisch van het net gescheiden.

Gevaar voor elektrocutie. Voor het uitvoeren van werkzaamheden aan het apparaat of voor het vervangen van lampen de netspanning vrijeschakelen en zekeringautomaten afschakelen.

Geen lampen met geïntegreerde dimmer aansluiten. Apparaat kan beschadigd raken.

Geen elektronische lampen aansluiten, zoals bijvoorbeeld schakel- of dimbare compacte neonlampen of LED-lampen. Apparaat kan beschadigd raken.

Brandgevaar Bij gebruik met inductieve trafo's iedere trafo overeenkomstig de specificaties van de leverancier aan de primaire zijde zekeren. Uitsluitend veiligheidstransformatoren vlg. EN 61558-2-6 gebruiken.

Deze handleiding is onderdeel van het product en moet door de eindklant worden bewaard.

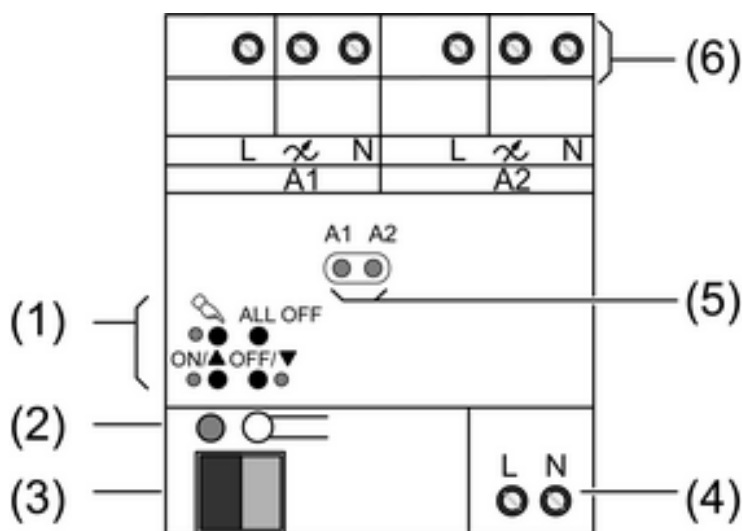
2 Constructie apparaat

Afbeelding 1: Aanzicht dimactor 2-voudig

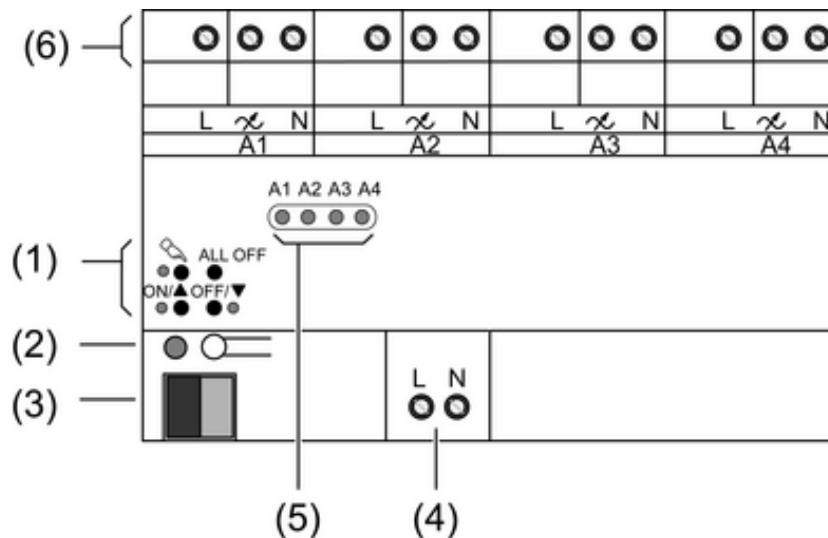

Afbeelding 2: Aanzicht dimactor 4-voudig

- (1) Toetsenveld voor handbediening
- (2) Programmeertoets en -LED
- (3) Aansluiting KNX
- (4) Aansluiting netvoeding
- (5) Status-LED
- (6) Aansluitklemmen uitgangen

3 Functie

Systeminformatie

Dit apparaat is een product van het KNX-systeem en voldoet aan de KNX-richtlijnen. Voorwaarde voor een goed begrip is vakkennis opgedaan via KNX-opleidingen.

De werking van het apparaat is softwareafhankelijk. Gedetailleerde informatie over softwareversies en de bijbehorende functionaliteit en de software zelf vindt u in de productdatabase van de leverancier. Planning, installatie en inbedrijfname van het apparaat volgen met behulp van KNX-gecertificeerde software. De productdatabase alsmede de technische beschrijvingen vindt u altijd in de meest actuele versie op onze internetpagina.

Bedoeld gebruik

- Schakelen en dimmen van HV gloeilampen, HV halogeenlampen en LV-halogeenlampen met inductieve trafo's of Tronic-trafo's.
- Montage op DIN-rail conform EN 60715 in onderverdelers

Alleen dimactor 1-voudig:

- Toerentalinsteller voor de toerentalregeling van éénfasemotoren zoals bijv. inductie-, spleetpool- of universele motoren

Producteigenschappen

- Automatische of handmatige keuze van het dimprincipe dat bij de belasting past
- Leegloop-, kortsluit- en overtemperatuurveilig
- Melding bij kortsluiting
- Uitgangen handmatig bedienbaar
- Terugmelding van de schakeltoestand en de dimwaarde
- Parametreerbaar inschakel- en dimgedrag
- Tijdfuncties: in-, uitschakelvertraging, trappenhuischakelaar met voorwaarschuwingsfunctie
- Lichtscenariobedrijf
- Blokkeren van de afzonderlijke uitgangen met de hand of via de bus
- Statusweergave van de uitgangen via LED

- Bedrijfsurenteller
- Bij een netspanningsuitval langer dan 5 seconden wordt de dimactor uitgeschakeld. Afhankelijk van de parameterinstelling wordt de aangesloten belasting na terugkeer van de netspanning opnieuw gemeten.

Alleen voor dimactor 4-voudig:

- Verhoging van het uitgangsvermogen door parallel schakelen van meerdere uitgangen mogelijk
- i** Uitleveringstoestand: bediening van de uitgangen via het toetsenbord mogelijk, bediening tijdens de bouwfase
- Leveringstoestand van de dimactor 1-voudig: dimmen.
- i** Flakkeren van de aangesloten lichtbron door overschrijden van de minimale last of door rondstuurimpulsen van het elektriciteitsbedrijf mogelijk. Deze eigenschap is geen manco van het product.

4 Bediening

Bedieningselementen

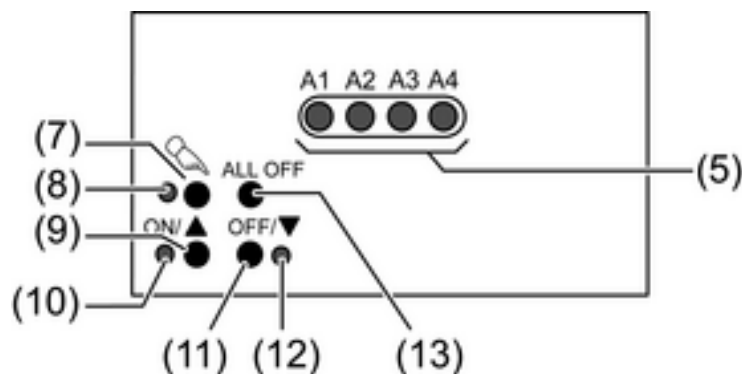

Afbeelding 3: Bedieningselementen

- (5) Status-LED uitgangen
- (7) Toets – handbediening
- (8) LED – aan: permanent handbedrijf
- (9) Toets **ON/▲**: inschakelen/lichter dimmen
- (10) LED **ON/▲** – aan: geselecteerde uitgang aan, 1...100%
- (11) Toets **OFF/▼**: uitschakelen/donkerder dimmen
- (12) LED **OFF/▼** – aan: geselecteerde uitgang uit
- (13) Toets **ALL OFF**: alle uitgangen uitschakelen



Statusindicatie

De status-LED's **A1...** (5) geven de toestanden van de uitgangen aan.

- Uit: uitgang uitgeschakeld
- Aan: uitgang ingeschakeld
- Knippert langzaam: uitgang in handbediening
- Knippert snel: uitgang via permanent handbedrijf geblokkeerd



Bedieningsmodi

- Busbedrijf: bediening via tastsensoren of andere busapparaten
- Tijdelijk handbedrijf: handbediening ter plaatse met toetsenbord, automatische terugkeer naar busbedrijf
- Permanent handbedrijf: uitsluitende handbediening op apparaat
- i** In handbedrijf is geen busbedrijf mogelijk.
- i** Bij busuitval is handbedrijf mogelijk.

-  Na busuitval en -terugkeer schakelt het apparaat over op busbedrijf.
-  Na netspanningsuitval en -terugkeer schakelt het apparaat over op busbedrijf.
-  Het handbedrijf kan tijdens bedrijf via een bustelegram worden geblokkeerd.

Tijdelijk handbedrijf inschakelen

De bediening met het toetsenbord is geprogrammeerd en niet geblokkeerd.

- Knop  kort indrukken.
LED **A1** knippert, LED  blijft uit.

-  Na 5 seconden zonder toetsbediening keert de actor automatisch terug naar het busbedrijf.



Tijdelijk handbedrijf uitschakelen

Het apparaat bevindt zich in tijdelijk handbedrijf.

- 5 seconden geen bediening.
- of -
- Toets  net zo vaak kort indrukken, tot de actor het tijdelijk handbedrijf verlaat.
LED's **A1...** knipperen niet meer, maar geven de uitgangstatus aan.



Permanent handbedrijf inschakelen

De bediening met het toetsenbord is geprogrammeerd en niet geblokkeerd.

- Toets  minimaal gedurende 5 seconden indrukken.
LED  brandt, status-LED **A1** knippert, permanent handbedrijf is ingeschakeld.

Permanent handbedrijf uitschakelen

Het apparaat bevindt zich in permanent handbedrijf.

- Toets  minimaal gedurende 5 seconden indrukken.
LED  is uit, busbedrijf is ingeschakeld.

Uitgangen bedienen

Het apparaat bevindt zich in permanent of tijdelijk handbedrijf.

- Toets  zo vaak kort indrukken, tot de gewenste uitgang is gekozen.
LED van de gekozen uitgang **A1...** knippert.
LED **ON/▲** en **OFF/▼** geven de status aan.
- Uitgang bedienen met toets **ON/▲** of toets **OFF/▼**.
Kort: in-/uitschakelen.
Lang: lichter/donkerder dimmen.
Loslaten: dimmen stop.
LED **ON/▲** en **OFF/▼** geven de status aan.

-  Tijdelijk handbedrijf: na het doorlopen van alle uitgangen verlaat het apparaat het handbedrijf na opnieuw een korte bediening.

Alle uitgangen uitschakelen

Het apparaat bevindt zich in permanent handbedrijf.

- Knop **ALL OFF** indrukken.
Alle uitgangen schakelen uit.

Afzonderlijke uitgangen blokkeren

Het apparaat bevindt zich in permanent handbedrijf.

- Toets  zo vaak kort indrukken, tot de gewenste uitgang is gekozen.
Status-LED van de gekozen uitgang **A1...** knippert.
- Toetsen **ON/▲** en **OFF/▼** tegelijkertijd min. 5 seconden indrukken.
Gekozen uitgang is geblokkeerd.
Status-LED van de gekozen uitgang **A1...** knippert snel.

- Busbedrijf activeren (zie hoofdstuk permanente handbedrijf uitschakelen).
- ❗ Een geblokkeerde uitgang kan in handbedrijf worden bediend.
- ❗ Bij de keuze van een geblokkeerde uitgang in handbedrijf knippert de betreffende status-LED met tussenpozen tweemaal kort.

Uitgangen vrijgeven

Het apparaat bevindt zich in permanent handbedrijf.

- Toets  zo vaak kort indrukken, tot de gewenste uitgang is gekozen.
Status-LED van de gekozen uitgang **A1...** knippert met tussenpozen tweemaal kort.
- Toetsen **ON/▲** en **OFF/▼** tegelijkertijd min. 5 seconden indrukken.
Gekozen uitgang is vrijgegeven.
LED van de gekozen uitgang knippert langzaam.
- Busbedrijf activeren (zie hoofdstuk permanente handbedrijf uitschakelen).

5 Informatie voor elektromonteurs

5.1 Montage en elektrische aansluiting



GEVAAR!

**Elektrische schok bij aanraken van onderdelen die onder spanning staan.
Elektrische schokken kunnen dodelijk letsel tot gevolg hebben.**

Voordat werkzaamheden aan het apparaat worden uitgevoerd, moet het stroomloos worden geschakeld en moeten spanningvoerende delen in de omgeving worden afgedekt!

Apparaat monteren

Let op het temperatuurbereik. Zorg voor voldoende koeling. Bij gebruik van meerdere dimmers of onderdelen in een schakelkast tussen de apparaten een afstand van 18 mm, 1 TE aanhouden.

- Apparaat op montagerail monteren. De uitgangsklemmen moeten aan de bovenkant liggen.

Lamplasten aansluiten

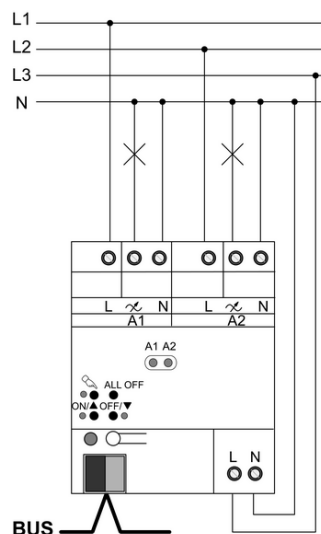

Afbeelding 4: Dimactor – Aansluitvoorbeeld

Toegestane totale last inclusief trafoverliesvermogen niet overschrijden.

Inductieve trafo's met minimaal 85% nom. belasting gebruiken.

Menglasten met inductieve trafo's: ohmse last max. 50 %.

Optimaal bedrijf alleen met elektronische trafo's van ons of met inductieve trafo's gewaarborgd.

-  Bij het gebruik van meerdere dimmers of vermogensvergroters in een onderverdeling tussen de apparaten een afstand van 1 TE, ca. 18 mm, aanhouden om oververhitting te vermijden.



VOORZICHTIG!

Gevaar voor beschadiging door gemengde lasten.

Dimmer en last kunnen beschadigd raken.

Capacitieve lasten, bijv. elektronische trafo's, en inductieve lasten, bijv. inductieve trafo's, niet samen op een dimmeruitgang aansluiten.

- Apparaat volgens aansluitvoorbeeld aansluiten (afbeelding 4).
-  Vermogensuitbreiding van de dimuitgangen via vermogensvergroters mogelijk. De bij de dimmer en belasting passende vermogensvergroter kiezen. Bij het gebruik van vermogensvergroters de maximale helderheid op 90 % instellen. Voor nadere informatie zie de handleiding van de betreffende vermogensvergroter.

Aangesloten soort belasting wijzigen

Bij wijziging van de aangesloten belasting, bijv. vervangen van een aangesloten lamp. De dimactor meet zich alleen na vrijschakelen van de netvoeding en de belasting opnieuw in.



VOORZICHTIG!

Gevaar van onherstelbare beschadiging als het vooraf ingestelde dimprincipe en de aangesloten belasting niet bij elkaar passen.

Dimmer en last kunnen beschadigd raken.

Vóór wijziging van het dimprincipe rekening houden met de soort belasting.

Vóór wijziging van de soort belasting op het juiste dimprincipe controleren.

- Belastingcircuit vrijschakelen.
- Netvoeding vrijschakelen.
- Gewijzigde belasting aansluiten.
- Apparaat opnieuw in gebruik nemen.

Lampbelastingen tot 950 W aansluiten

Alleen bij dimactor 4-voudig mogelijk: meerdere dimuitgangen kunnen voor het dimmen van grotere belastingen worden gecombineerd.

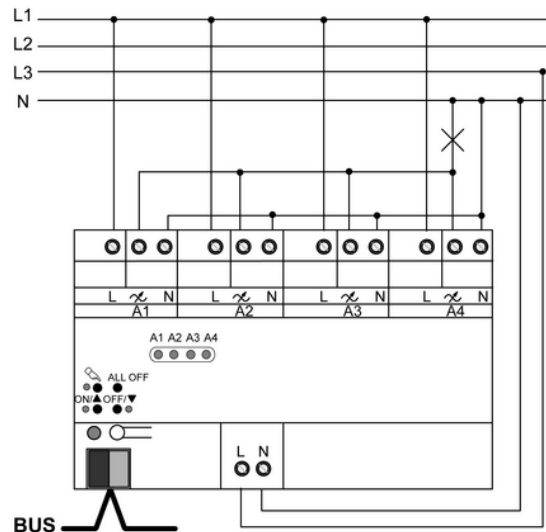

Afbeelding 5: Parallelschakelen van dimuitgangen – aansluitvoorbeeld

Parallelgeschakelde uitgangen telkens slechts tot 95 % belasten.

- i** Op leveringstoestand letten. Vóór het aansluiten en inschakelen de dimactor op de gewijzigde uitgangsbezetting programmeren.



VOORZICHTIG!

Bij de aansluiting van parallel geschakelde uitgangen op verschillende fasen wordt 400 V kortgesloten.

Het apparaat raakt beschadigd.

Parallel geschakelde uitgangen altijd op dezelfde fase aansluiten.

- Apparaat volgens aansluitvoorbeeld aansluiten (afbeelding 5).
- i** Parallelgeschakelde dimuitgangen niet met universele vermogensvergroeters uitbreiden.

Motoren aansluiten

Alleen bij dimactor 1-voudig mogelijk: gebruik als toerentalinsteller voor elektromotoren.

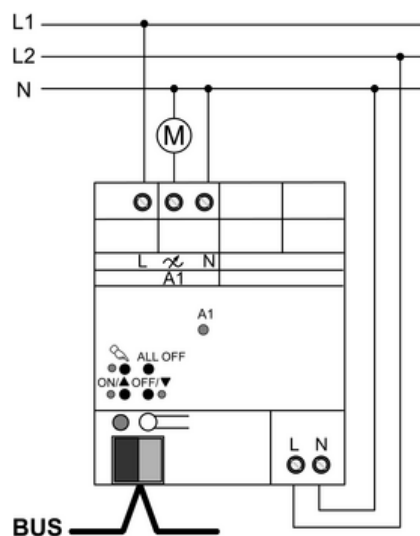

Afbeelding 6: Dimactor 1-voudig – aansluiting voor gebruik als toerentalinsteller

Op leveringstoestand letten. Vóór het aansluiten en inschakelen de dimactor voor het gebruik als toerentalinsteller programmeren.

- Apparaat volgens aansluitvoorbeeld aansluiten (afbeelding 6).
- ❗ Tijdens de inbedrijfname moet het minimale toerental van de aangesloten motor worden bepaald en de actor moet daarop worden aangepast.

Afdekkap plaatsen

Om de busaansluiting tegen gevaarlijke spanningen in het aansluitbereik te beschermen, moet een afdekkap worden geplaatst.

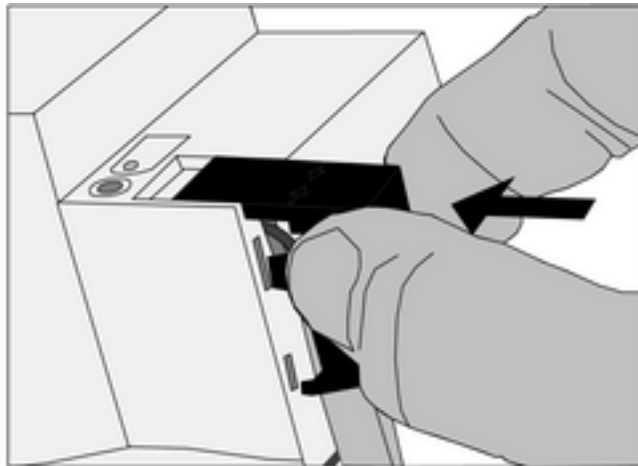

Afbeelding 7: Afdekkap plaatsen

- Buskabel naar achteren leggen.
- Afdekkap over de busklem steken, tot deze hoorbaar vastklikt (afbeelding 7).

Afdekkap verwijderen

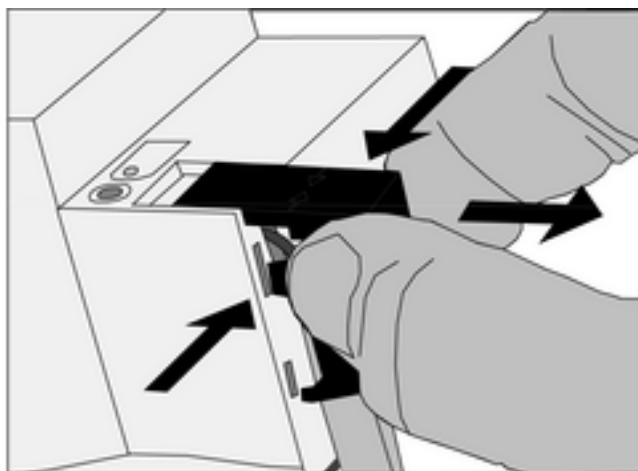

Afbeelding 8: Afdekkap verwijderen

- Afdekkap opzij drukken en verwijderen (afbeelding 8).

5.2 Inbedrijfname

Fysiek adres en toepassingssoftware laden



VOORZICHTIG!

Gevaar van onherstelbare beschadiging als het vooraf ingestelde dimprincipe en de aangesloten belasting niet bij elkaar passen.

Dimactor en last kunnen beschadigd raken.

Vóór ingebruikname controleren of de software-instelling bij de belasting past.

- Busspanning inschakelen.
- Programmertoets indrukken.
- Fysiek adres in het apparaat laden.
- Toepassingssoftware laden.
- Netspanning op de uitgangen inschakelen.
- Netspanning inschakelen.

Het apparaat meet zich op de belasting in en kiest het passende dimgedrag faseaan- of faseafsnijding.

- i** Het inmeten is bij Ohmse belastingen door een kort knipperen herkenbaar en duurt, afhankelijk van de netverhouding, tussen 1 en 10 seconden.
- i** Tijdens de inmeetfase ontvangen bedieningsopdrachten worden na afloop van het inmeten uitgevoerd.
- i** Het dimgedrag kan ook door middel van parameters vast vooraf zijn ingesteld. In dat geval vervalt het inmeten.

Gebruik toerentalinsteller: minimumtoerental instellen

Alleen voor dimactor 1-voudig:

Bij gebruik als toerentalinsteller moet het apparaat aan het minimumtoerental van de aangesloten motor worden aangepast.



VOORZICHTIG!

Aangesloten motoren mogen niet blijven stilstaan.

Gevaar van onherstelbare beschadiging voor motor en regelapparaat.

Minimumtoerental zo instellen dat de motor bij minimale instelling niet tot stilstand komt.

Fysiek adres en toepassingssoftware zijn in het apparaat geladen. Het apparaat is als toerentalinsteller geprogrammeerd.

- De aangesloten motor met de maximale belasting die tijdens het bedrijf optreedt, belasten.
- Dimactor inschakelen.
De dimactor schakelt de aangesloten motor op het inschakeltoerental in.
Na afloop van de ingestelde verblijftijd stelt de dimactor het momenteel vereiste toerental in.
- Toerentalinstelling langzaam verlagen, bijv. met handbediening, totdat de aangesloten motor zijn minimaal toegestaan toerental heeft bereikt. Daarbij rekening houden met het nalopen van de motor.
- De huidige instelling bepalen, bijv. door aflezen van de huidige waarde van het communicatieobject "Terugmelding toerental".
- De bepaalde waarde als minimumtoerental in de parameterinstelling invoeren.
- Gewijzigde toepassingssoftware in het apparaat laden.
- i** Het ingestelde inschakeltoerental moet net zo lang actief blijven totdat de aangesloten motor is opgestart en het inschakeltoerental is bereikt. Evt. de verblijfsduur aanpassen en in het apparaat laden.
- i** Uitvoerige informatie hierover vindt u in de Technische documentatie.

6 Bijlage

6.1 Technische gegevens

Dimactor enkelvoudig, Best.nr. 2171 00



| | |
|--------------------------------------|-----------------------------|
| Nominale spanning | AC 110 ... 230 V ~ |
| Netfrequentie | 50 / 60 Hz |
| Vermogensverlies | max. 4 W |
| Standby-vermogen | max. 0,5 W |
| Omgevingstemperatuur | -5 ... +45 °C |
| Opslag-/transporttemperatuur | -25 ... +70 °C |
| Soort contact | ε, MOSFET |
| Schakelstroom motoren | 2,3 A |
| Aansluitvermogen 230 V per uitgang | |
| Gloeilampen | 20 ... 500 W |
| HV-halogenelampen | 20 ... 500 W |
| Inductieve trafo's | 20 ... 500 VA |
| Tronic-trafo's | 20 ... 500 W |
| Gemengde belasting 230 V per uitgang | |
| ohms-inductief | 20 ... 500 VA |
| ohms-capacitief | 20 ... 500 W |
| Aansluitvermogen 110 V per uitgang | |
| Gloeilampen | 20 ... 250 W |
| HV-halogenelampen | 20 ... 250 W |
| Inductieve trafo's | 20 ... 250 VA |
| Tronic-trafo's | 20 ... 250 W |
| Gemengde belasting 110 V per uitgang | |
| ohms-inductief | 20 ... 250 VA |
| ohms-capacitief | 20 ... 250 W |
| Menglasten | |
| Capacitief-inductief | Niet toegestaan |
| Aansluiting | |
| massief | 0,5 ... 4 mm ² |
| soepel zonder adereindhuls | 0,5 ... 4 mm ² |
| soepel met adereindhuls | 0,5 ... 2,5 mm ² |
| Inbouwbreedte | 72 mm / 4 TE |
| Gewicht | ca. 100 g |
| KNX | |
| KNX medium | TP1 |
| Ingebruiknamemodus | S-modus |
| Nominale spanning KNX | DC 21 ... 32 V SELV |
| Opgenomen stroom KNX | 15 mA |
| Soort aansluiting KNX | Aansluitklem |



De symbolen van de dimmer-lastmarkering geven bij dimmers het aansluitbare lasttype resp. het elektrische gedrag van een last aan:
R = ohms, L = inductief, C = capacitief, M = Motoren

Dimactor tweevoudig, Best.nr. 2172 00

| | |
|--|--------------------|
| Nominale spanning | AC 110 ... 230 V ~ |
| Netfrequentie | 50 / 60 Hz |
| Vermogensverlies | max. 4 W |
| Standby-vermogen | max. 0,8 W |
| Omgevingstemperatuur | -5 ... +45 °C |
| Opslag-/transporttemperatuur | -25 ... +70 °C |
| Soort contact | ε, MOSFET |
| Aansluitvermogen per uitgang bij 230 V | |
| Gloeilampen | 20 ... 300 W |
| HV-halogenelampen | 20 ... 300 W |

| | |
|---|-----------------------------|
| Inductieve trafo's | 20 ... 300 VA |
| Tronic-trafo's | 20 ... 300 W |
| Gemengde belasting 230 V per uitgang | |
| ohms-inductief | 20 ... 300 VA |
| ohms-capacitief | 20 ... 300 W |
| Totaal aangesloten vermogen bij 230 V | max. 600 W/VA |
|  Bij onsymmetrische belasting mag een uitgang met max. 350 W/VA (230 V) worden belast zolang het toegestane totale aangesloten vermogen niet wordt overschreden. | |
| Aansluitvermogen per uitgang bij 110 V | |
| Gloeilampen | 20 ... 150 W |
| HV-halogenelampen | 20 ... 150 W |
| Inductieve trafo's | 20 ... 150 VA |
| Tronic-trafo's | 20 ... 150 W |
| Gemengde belasting 110 V per uitgang | |
| ohms-inductief | 20 ... 150 VA |
| ohms-capacitief | 20 ... 150 W |
| Totaal aangesloten vermogen bij 110 V | max. 300 W/VA |
|  Bij onsymmetrische belasting mag een uitgang met max. 175 W/VA (110 V) worden belast zolang het toegestane totale aangesloten vermogen niet wordt overschreden. | |
| Menglasten | |
| Capacitief-inductief | Niet toegestaan |
| Aansluiting | |
| massief | 0,5 ... 4 mm ² |
| soepel zonder adereindhuls | 0,5 ... 4 mm ² |
| soepel met adereindhuls | 0,5 ... 2,5 mm ² |
| Inbouwbreedte | 72 mm / 4 TE |
| Gewicht | ca. 100 g |
| KNX | |
| KNX medium | TP1 |
| Ingebruiknamemodus | S-modus |
| Nominale spanning KNX | DC 21 ... 32 V SELV |
| Opgenomen stroom KNX | 15 mA |
| Soort aansluiting KNX | Aansluitklem |



De symbolen van de dimmer-lastmarkering geven bij dimmers het aansluitbare lasttype resp. het elektrische gedrag van een last aan:
R = ohms, L = inductief, C = capacitief

Dimactor viervoudig, Best.nr. 2174 00

| | |
|--------------------------------------|--------------------|
| Nominale spanning | AC 110 ... 230 V ~ |
| Netfrequentie | 50 / 60 Hz |
| Vermogensverlies | max. 8 W |
| Standby-vermogen | max. 1,4 W |
| Omgevingstemperatuur | -5 ... +45 °C |
| Opslag-/transporttemperatuur | -25 ... +70 °C |
| Soort contact | ε, MOSFET |
| Aansluitvermogen 230 V per uitgang | |
| Gloeilampen | 20 ... 250 W |
| HV-halogenelampen | 20 ... 250 W |
| Inductieve trafo's | 20 ... 250 VA |
| Tronic-trafo's | 20 ... 250 W |
| Gemengde belasting 230 V per uitgang | |
| ohms-inductief | 20 ... 250 VA |
| ohms-capacitief | 20 ... 250 W |
| Aansluitvermogen 110 V per uitgang | |
| Gloeilampen | 20 ... 120 W |
| HV-halogenelampen | 20 ... 120 W |

| | |
|--------------------------------------|-----------------------------|
| Inductieve trafo's | 20 ... 120 VA |
| Tronic-trafo's | 20 ... 120 W |
| Gemengde belasting 110 V per uitgang | |
| ohms-inductief | 20 ... 120 VA |
| ohms-capacitief | 20 ... 120 W |
| Menglasten | |
| Capacitief-inductief | Niet toegestaan |
| Aansluiting | |
| massief | 0,5 ... 4 mm ² |
| soepel zonder adereindhuls | 0,5 ... 4 mm ² |
| soepel met adereindhuls | 0,5 ... 2,5 mm ² |
| Inbouwbreedte | 144 mm / 8 TE |
| Gewicht | ca. 220 g |
| KNX | |
| KNX medium | TP1 |
| Ingebruiknamemodus | S-modus |
| Nominale spanning KNX | DC 21 ... 32 V SELV |
| Opgenomen stroom KNX | 15 mA |
| Soort aansluiting KNX | Aansluitklem |



De symbolen van de dimmer-lastmarkering geven bij dimmers het aansluitbare lasttype resp. het elektrische gedrag van een last aan:
R = ohms, L = inductief, C = capacitief

6.2 Hulp bij problemen

Uitgang is uitgeschakeld

Oorzaak 1: kortsluiting in uitgangscircuit

Netvoeding en betreffende uitgang scheiden.

Kortsluiting verhelpen.

Eerst de uitgangsspanning en daarna de netvoeding weer inschakelen.

Betreffende uitgang uit- en weer inschakelen.

i Bij kortsluiting schakelt de betreffende uitgang af. Automatisch herstarten bij oplossen kortsluiting binnen 100 ms (inductieve last) resp. 7 seconden (capacitieve of ohmse last). Daarna blijvende uitschakeling.

i Bij kortsluiting tijdens het inmeten meet de last na oplossen van de kortsluiting opnieuw in.
Oorzaak 2: lastuitval.

Last controleren, lamp vervangen Bij inductieve trafo's primaire zekering controleren en evt. vervangen.

Oorzaak 3: overtemperatuurbeveiliging is aangesproken vanwege overbelasting of te hoge omgevingstemperatuur.

Netvoeding alsmede alle uitgangen van het net scheiden, bijbehorende installatieautomaat uitschakelen.

Apparaat minstens 15 minuten laten afkoelen.

Inbouwsituatie controleren, voor koeling zorgen, bijv. afstand tot omliggende apparaten vergroten.

Als het probleem zich herhaalt: aangesloten belasting verlagen.

Handbediening met toetsenbord niet mogelijk

Oorzaak 1: handbediening is niet geprogrammeerd

Handbediening programmeren

Oorzaak 2: handbediening via bus geblokkeerd.

Handbediening vrijgeven.

Uitgang kan niet worden bediend

Oorzaak 1: handbediening is niet geprogrammeerd.

Apparaat omprogrammeren.

Oorzaak 2: handbediening via bus geblokkeerd.

Handbediening vrijgeven.

Geen van de uitgangen kan worden bediend.

Oorzaak 1: alle uitgangen zijn geblokkeerd.

Blokkering opheffen

Oorzaak 2: Pandbedrijf is actief.

Handbedrijf deactiveren (permanent handbedrijf uitschakelen).

Oorzaak 3: geen of verkeerde toepassingssoftware.

Programmering controleren en corrigeren.

Oorzaak 4: applicatiesoftware is gestopt, programmeer-LED knippert.

Apparaat van de bus en het net scheiden, na 10 seconden weer inschakelen.

Uitgang is uitgeschakeld, geen inschakelen mogelijk

Uitgang defect.

Uitgang van het net scheiden.

Apparaat vervangen.

Alle uitgangen uit en geen inschakelen mogelijk

Oorzaak 1: uitval van de busspanning.

Busspanning controleren.

Oorzaak 2: uitval van de netvoeding.

Netspanning op uitgangen en netvoeding controleren.

Lampen knipperen of brommen, geen correct dimmen mogelijk, apparaat bromt.

Oorzaak: verkeerd dimprincipe ingesteld.

Installatie- of inbedrijfnamefout. Apparaten en lampen vrijeschakelen, zekeringautomaat uitschakelen.

Installatie controleren en corrigeren.

Als vooraf het verkeerde dimprincipe werd gekozen: juiste dimprincipe instellen.

Wanneer de dimactor verkeerd werkt, bijv. bij sterk inductief net of lange lastkabels: correct dimprincipe met inbedrijfname instellen.

Lampen flikkeren onregelmatig

Oorzaak: rondstuurimpulsen van de elektriciteitscentrale.

Toonfrequentieblokkering gebruiken.

Licht schakelt met maximale helderheid in en dimt aansluitend naar de doelwaarde.

Oorzaak: apparaat is als toerentalinsteller geprogrammeerd.

Apparaat omprogrammeren.

Bij gebruik als toerentalinsteller: motor start niet

Oorzaak: apparaat is als dimmer geprogrammeerd.

Apparaat onmiddellijk uitschakelen.

Apparaat omprogrammeren.

Bij gebruik als toerentalinsteller: motor blijft na laag toerental staan

Oorzaak: ingestelde basistoerental is te laag.

Fout bij ingebruikname. Apparaat uitschakelen.

Apparaat omprogrammeren. Basistoerental opnieuw instellen (zie hoofdstuk 5.2. Inbedrijfname).

6.3 Garantie

De wettelijk vereiste garantie wordt uitgevoerd via de vakhandel.

Een gebrekkig apparaat kunt u met een omschrijving van de fout aan de betreffende verkoper ((elektrotechnische) vakhandel/installatiebedrijf) overhandigen of portvrij opsturen. Deze stuurt het apparaat door naar het Gira Service Center.

Gira
Giersiepen GmbH & Co. KG
Elektro-Installations-
Systeme

Industriegebiet Mermbach
Dahlienstraße
42477 Radevormwald

Postfach 12 20
42461 Radevormwald

Deutschland

Tel +49(0)21 95 - 602-0
Fax +49(0)21 95 - 602-399

www.gira.de
info@gira.de