

## Руководство по эксплуатации

Сенсорный выключатель 4 Komfort, 1-клавишн., System 55  
№ заказа 5041 00

Сенсорный выключатель 4 Komfort, 2-клавишн., System 55  
№ заказа 5042 00

Сенсорный выключатель 4 Komfort, 3-клавишн., System 55  
№ заказа 5043 00

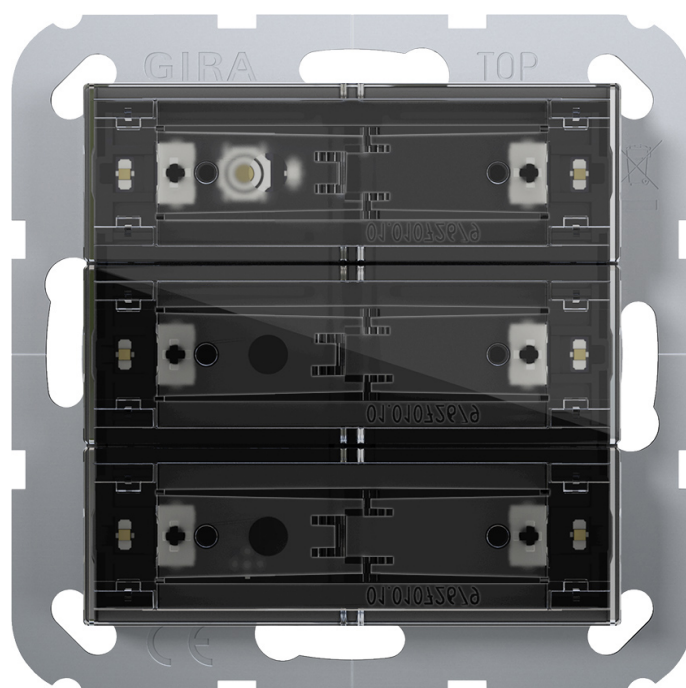

## 1 Правила техники безопасности



Монтаж и подключение электрических устройств должны выполняться только профессиональными электриками.

Возможны тяжелые травмы, возгорание или материальный ущерб. Полностью прочитайте и соблюдайте руководство.

Опасность удара током. При установке и прокладке линий для цепей тока SELV соблюдайте действующие предписания и стандарты.

Данное руководство является неотъемлемым компонентом изделия и должно оставаться у клиента.

## 2 Конструкция прибора

### Вид спереди



рисунок 1: Конструкция прибора 3-клавишная (монтажное положение «Стандартное монтажное положение», горизонтальные клавиши управления)



рисунок 2: Конструкция прибора 3-клавишная (монтажное положение «С поворотом на  $-90^\circ$ », вертикальные клавиши управления)

- (a) Клавиши управления (принадлежности)
- (b) Светодиодный индикатор состояния
- 1...6 Распределение кнопок и светодиодных индикаторов состояния

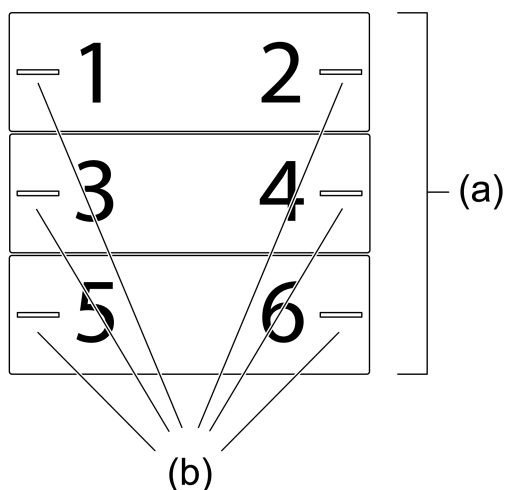
**Вид сзади**

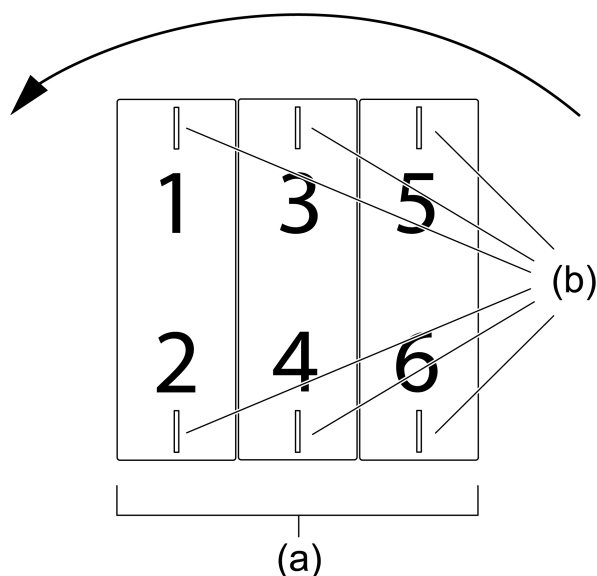

рисунок 3: Конструкция прибора – задняя сторона

- (c) Присоединительная клемма для дистанционного датчика
- (d) Шинное соединение
- (e) Крепежные скобы для фиксации устройства на опорном кольце
- (f) Опорное кольцо

### 3 Информация о системе

#### Информация о системе

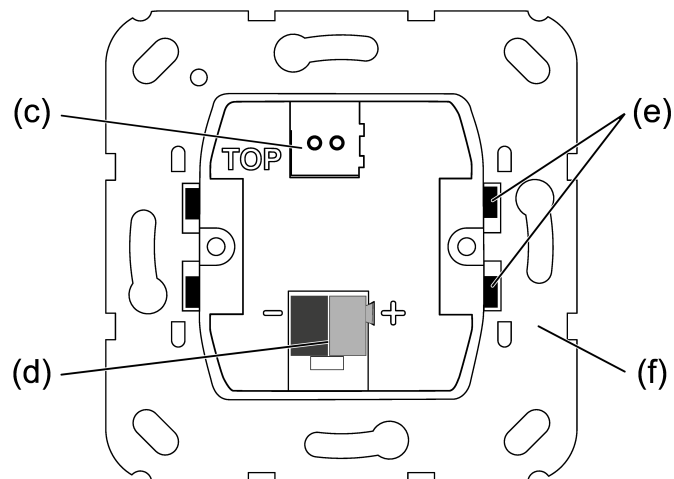
Это устройство представляет собой продукт для системы Gira One Smart Home. Система Gira One просто и быстро вводится в эксплуатацию с помощью ассистента Gira Project Assistant.

Система Gira One Smart Home позволяет управлять светом, отоплением и затенением, в том числе в автоматическом режиме, а также выполнять подключение к различным сторонним системам и многое другое. Системой можно управлять с помощью механического выключателя Gira One или с помощью приложения, находясь дома или вне дома. Специалисты-электрики могут бесплатно проводить дистанционное техобслуживание проекта Gira One.

Передача данных между устройствами Gira One зашифрована. Это обеспечивает защиту от доступа посторонних лиц и действий третьих лиц.

Ввод в эксплуатацию выполняется с помощью бесплатного ассистента Gira Project Assistant (GPA) версии 5 и выше. Бесплатные обновления функций и безопасности также передаются на устройства Gira One через GPA.

Система Gira One основана на всемирно признанном стандарте Smart-Home KNX.

### 4 Использование по назначению

- Эксплуатация в системе Gira One
- Управление потребляющими приборами, например, для управления светом, светозащитными устройствами
- Монтаж в монтажную коробку с размерами в соответствии с DIN 49073

## 5 Свойства изделия

- Тактильный датчик 4 Komfort для System 55 для управления потребителями Gira One
- Встроенный датчик температуры для измерения температуры в помещении
- Встроенный датчик влажности для измерения влажности воздуха в помещении
- Вход для внешнего дистанционного датчика для измерения температуры пола
- Программирование и ввод в эксплуатацию с помощью ассистента Gira Project Assistant (GPA) версии 5.1 и выше
- Зашифрованная передача данных между устройствами Gira One
- Тактильный датчик 4 Komfort можно комбинировать в Gira System 55

### Функции управления

- Переключение потребителей, например света, розетки или насоса
- Диммирование света
- Управление элементами затенения и вентиляции (жалюзи, рольставни, мансардные окна, люки на крыше и маркизы)
- Удобная групповая система управления элементами переключения, диммирования, затенения и вентиляции
- Вызов вариантов сценария
- Использование в качестве выключателя лестничного освещения для активации функции лестничного освещения при элементах переключения и диммирования
- Функция в качестве кнопки вызова этажа вместе с Gira G1
- Управление аудиоустройствами Sonos
- Управление потребителями Hue
- Управление потребителями eNet
- Функция в качестве элемента открытия дверей или гаражных ворот
- Функция Boost

### Температура помещения

- Коррекция температуры для встроенного датчика температуры

### Светодиодная индикация

- Светодиодные индикаторы состояния можно регулировать по 5 ступеням яркости и выключать
- Можно настроить цвет светодиодного индикатора состояния (красный, зеленый, синий, желтый, сине-зеленый, оранжевый, фиолетовый или белый)

- Выбор функции светодиодного индикатора состояния можно регулировать в зависимости от функции клавиши: всегда ВЫКЛ., всегда ВКЛ., индикация нажатия или индикация состояния

## 6 Управление

- Переключение: короткое нажатие кнопки.
- Диммирование: длительное нажатие кнопки. При отпускании кнопки диммирование прекращается.
- Управление жалюзи: длительное нажатие кнопки.
- Останов жалюзи или регулировка другого положения: короткое нажатие кнопки.



## 7 Информация для специалистов-электриков

### 7.1 Монтаж и электрическое соединение



#### ОПАСНО!

Удар электрическим током при контакте с находящимися под напряжением частями.

Удар электрическим током может привести к смерти.

Изолируйте токоведущие части в зоне монтажа.

Тактильный датчик (см. рисунок 4) можно монтировать горизонтально (монтажное положение «Стандартное монтажное положение») или вертикально (монтажное положение «С поворотом на  $-90^\circ$ »).

- i** При горизонтальном монтаже тактильного датчика (монтажное положение «Стандартное монтажное положение») обозначение **TOP** находится сверху.
- i** При вертикальном монтаже тактильного датчика (монтажное положение «С поворотом на  $-90^\circ$ ») обозначение **TOP** находится слева.



рисунок 4: Тактильный датчик

- (e) Крепежные скобы для фиксации устройства на опорном кольце
- (g) Кнопка программирования
- (h) Светодиодный индикатор программирования
- (i) Датчик температуры

## Монтаж и подключение устройства

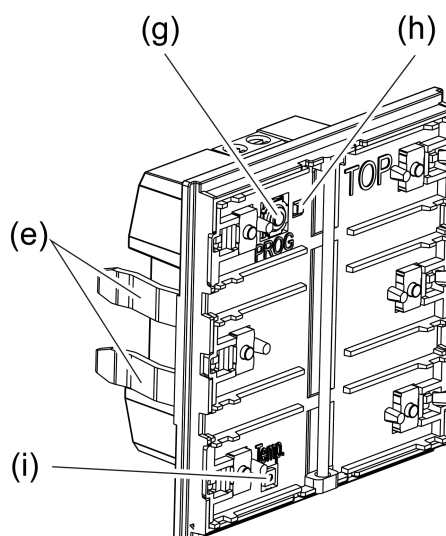

рисунок 5: Монтаж устройства

- (a) Клавиши управления (принадлежности)
- (e) Крепежные скобы для фиксации устройства на опорном кольце
- (f) Опорное кольцо
- (k) Защитная рамка (принадлежности)
- (l) Тактильный датчик
- (m) Винты розетки

- i** Устройство следует использовать в герметичной монтажной коробке. В противном случае сквозняк может отрицательно сказаться на результатах измерения температуры и влажности.
  - Введите или отсканируйте сертификат на устройство и добавьте в проект. Для сканирования QR-кода рекомендуется использовать камеру с высоким разрешением.
  - Во время монтажа рекомендуется снять сертификат с устройства.
  - Все пароли должны быть записаны и храниться в надежном месте.

Условие: определено монтажное положение тактильного датчика.

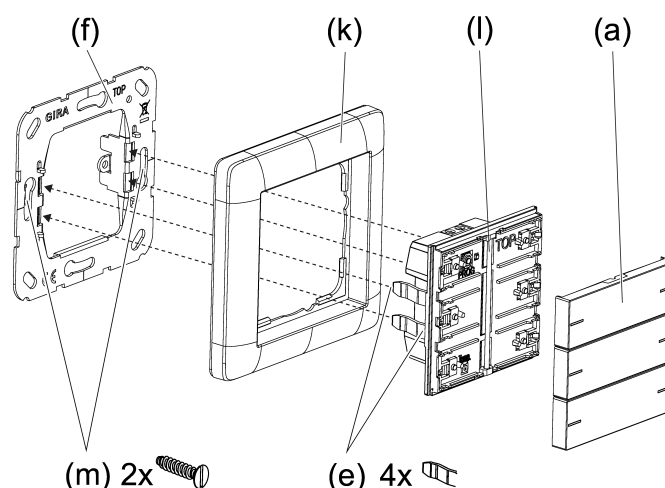
- Установите опорное кольцо в правильном положении («Стандартное монтажное положение» или «С поворотом на -90°») на монтажную коробку.
- i** Учитывайте обозначение TOP = верх.
- i** Используйте прилагаемые винты для розеток.
  - Снимите клавиши для ввода в эксплуатацию с тактильного датчика.
- i** Тактильный датчик поставляется с клавишами для ввода в эксплуатацию. Клавиши, подходящие к тактильному датчику, заказываются отдельно (см. принадлежности).
  - Подключите провод шины к присоединительной клемме, соблюдая правильное расположение полюсов (красный = +, черный = -).

- Опционально: подключите дистанционный датчик (см. принадлежности) к соединительной точке для дистанционного датчика. Необходимая присоединительная клемма входит в комплект поставки дистанционного датчика.
  - Установите защитную рамку заподлицо. Защитная рамка фиксируется тактильным датчиком.
  - Установите тактильный датчик с защитной рамкой на опорное кольцо. Тактильный датчик готов к вводу в эксплуатацию.
- i** Следите за правильным положением крепежных скоб в опорном кольце.

## 7.2 Ввод в эксплуатацию

### Ввод устройства в эксплуатацию

Устройство вводится в эксплуатацию с помощью ассистента Gira Project Assistant (GPA) версии 5.1 и выше.

- i** Во время программирования все светодиодные индикаторы состояния отключаются. После успешного завершения процесса программирования светодиодные индикаторы состояния выполняют свою запрограммированную функцию.
  
- i** В разгруженной программе при включенном напряжении шины все светодиодные индикаторы состояния сначала светятся белым цветом. Каждое нажатие кнопки влияет на переключение цвета соответствующего светодиода индикатора состояния (белый → красный → зеленый → синий → желтый → сине-зеленый → оранжевый → фиолетовый → белый → ...).

## 7.2.1 Режим Safe State

Режим Safe State останавливает выполнение загруженной программы.

Однако системное программное обеспечение устройства продолжает работать. Доступны функции для диагностики и для программирования устройства.

### Активация режима Safe State

- Выключите подачу напряжения.
- Нажмите и удерживайте нажатой кнопку программирования.
- Включите подачу напряжения.

Режим Safe State активирован. Светодиодный индикатор программирования мигает медленно (ок. 1 Гц).

-  Отпустите кнопку программирования только после того, как светодиодный индикатор программирования начнет мигать.

### Деактивация режима Safe State

- Выключите подачу напряжения или выполните процесс программирования.

## 7.2.2 Перезагрузка ведущего устройства

После выполнения перезагрузки ведущего устройства (Master-Reset) устройство возвращается к базовым настройкам (микропрограммное обеспечение остается на устройстве). Устройства необходимо снова ввести в эксплуатацию с помощью GPA.

### Выполнение перезагрузки ведущего устройства

Необходимое условие: активирован режим Safe State.

- Нажмите кнопку программирования и удерживайте нажатой > 5 секунд до тех пор, пока светодиодный индикатор программирования не начнет мигать быстро.
- Отпустите кнопку программирования.

Устройство выполняет перезагрузку ведущего устройства. Светодиодный индикатор программирования включен.

Устройство перезапустится и вернется к состоянию при поставке.

### 7.3 Монтаж клавиш управления

- Установите клавишу управления сбоку (см. рисунок 6).



рисунок 6: Установка клавиши управления сбоку

- Нажмите на клавишу управления по центру (см. рисунок 7).

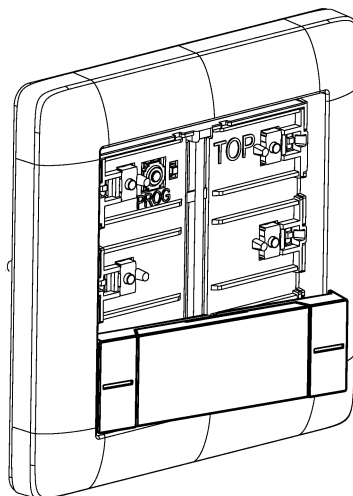

рисунок 7: Нажатие на клавишу управления по центру

Клавиша управления фиксируется.

Устройство готово к работе.

- i** Для оптимизации зазоров между клавишами управления и защитной рамкой можно немного сместить клавиши управления после фиксации.

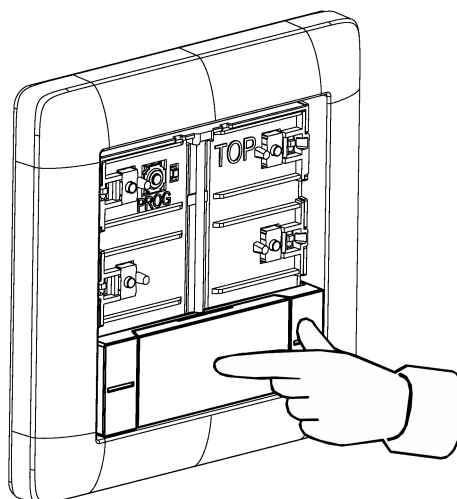
## 7.4 Демонтаж

- Движением вперед осторожно снимите тактильный датчик с защитной рамкой.
- Потянув с одной стороны, отсоедините клавиши управления от тактильного датчика.



рисунок 8: Демонтаж тактильного датчика

## 7.5 Замена поля для надписи

Клавиша имеет поле для надписи

- Пальцем нащупайте выемку на крышке поля для надписи (см. рисунок 9).
- Потянув с одной стороны за выемку, снимите крышку поля для надписи с клавиши (см. рисунок 10).

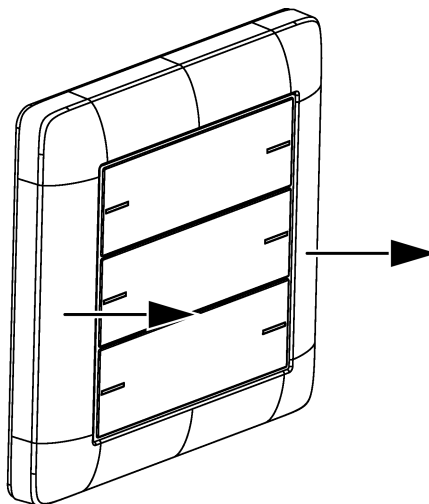
Поле для надписи открыто.



рисунок 9: Определение выемки на крышке поля для надписи на ощупь



рисунок 10: Снятие крышки поля для надписи

- Замените поле для надписи.
- Прижмите крышку поля для надписи к клавише и зафиксируйте.

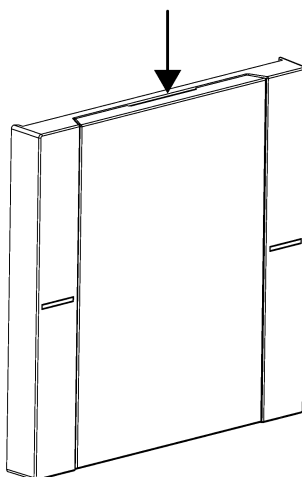
Поле для надписи заменено.

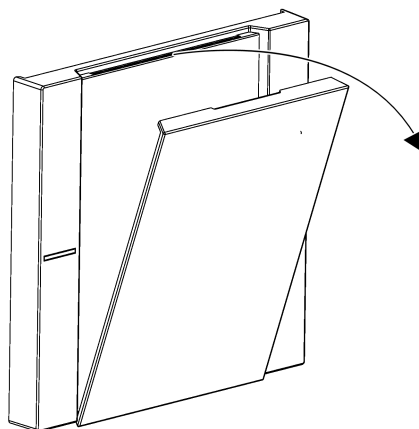

## 8 Технические характеристики

Номинальное напряжение	Постоянный ток 21 ... 32 В SELV
Потребление тока шиной	8 ... 18 мА
Вид подсоединения шины	Присоединительная клемма
Соединительный провод шины	EIB-Y (St)Y 2×2×0,8
Класс защиты	III

### Монтажные размеры (см. рисунок 11)

Монтажная высота	A = 11,9 мм
	A = 12,5 мм (набор клавиш, высококачественная сталь)
Монтажная глубина	B = 13,8 мм

### Соединительный кабель дистанционного датчика (см. принадлежности)

Тип провода удлинителя	NYM-J 3×1,5 или J-Y(St)Y 2×2×0,8
Общая длина кабеля дистанционного датчика	макс. 30 м

### Условия окружающей среды

Окружающая температура	-5 ... +45 °C
Температура хранения/ транспортировки	-20 ... +70 °C



рисунок 11: Монтажные размеры

## 9 Список параметров

Параметры с настройкой через GPA:

Яркость светодиодного индикатора состояния	Выкл. Сильно диммировано Диммировано Нормальный Светло Очень светло
--	--

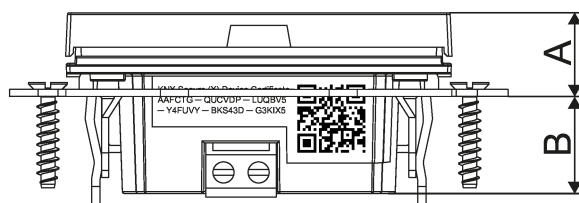
Здесь можно установить яркость светодиодного индикатора состояния.

При использовании 2-клавишного или 3-клавишного тактильного датчика эта настройка применяется ко всем светодиодам.

Цвет	Красный, зеленый, синий, желтый, голубой, оранжевый, фиолетовый, белый
------	--

Здесь можно установить цвет светодиодного индикатора состояния.

В 2-клавишном или 3-клавишном тактильном датчике можно задать цвет светодиодного индикатора состояния отдельно для каждой клавиши.

Функция	всегда ВЫКЛ всегда ВКЛ Индикация деятельности Индикация статуса
---------	--

Здесь можно установить функцию светодиодного индикатора состояния.

В 2-клавишном или 3-клавишном тактильном датчике можно установить функцию светодиода состояния отдельно для каждой клавиши.

Настройки имеют следующие функции:

- всегда ВЫКЛ  
Светодиодный индикатор состояния всегда выключен
- всегда ВКЛ  
Светодиодный индикатор состояния всегда включен.
- Индикация деятельности  
Светодиодный индикатор состояния загорается при нажатии клавиши.
- Индикация статуса  
Светодиодный индикатор состояния показывает состояние функции, активированной клавишей.  
Если отображается отклик от нескольких переключающих потребителей, то светодиодный индикатор состояния загорается при включении хотя бы 1 потребителя из группы.

Коррекция температуры	- 12,8 ... 12,7 K
<p>Здесь можно ввести значение коррекции температуры, применяемое в случае, когда температура, измеренная датчиком температуры в тактильном датчике или подключенным дистанционным датчиком, отклоняется от фактической температуры в помещении.</p> <p>Для выявления отклонения температуры фактическую температуру в помещении необходимо определить путем контрольного измерения с использованием откалиброванного устройства для измерения температуры.</p> <p>Измеренное значение необходимо увеличить, если измеренное датчиком значение меньше фактической температуры. Измеренное значение необходимо уменьшить, если измеренное датчиком значение больше фактической температуры.</p>	

## 10 Принадлежности

- i** Набор клавиш с уникальными надписями можно заказать через службу по нанесению надписей Gira [www.beschriftung.gira.de](http://www.beschriftung.gira.de).

Набор клавиш 1-местн. для сенсорного выключателя 4	№ для заказа 5751 ..
Набор клавиш 1-местн. индивидуально для сенсорного выключателя 4	№ для заказа 5761 ..
Набор клавиш 1-местн. индивидуально для сенсорного выключателя 4	№ для заказа 5771 ..
Набор клавиш 2-местн. для сенсорного выключателя 4	№ для заказа 5752 ..
Набор клавиш 2-местн. индивидуально для сенсорного выключателя 4	№ для заказа 5762 ..
Набор клавиш 2-местн. индивидуально для сенсорного выключателя 4	№ для заказа 5772 ..
Набор клавиш 4-местн. для сенсорного выключателя 4	№ для заказа 5753 ..
Набор клавиш 4-местн. индивидуально для сенсорного выключателя 4	№ для заказа 5763 ..
Набор клавиш 4-местн. индивидуально для сенсорного выключателя 4	№ для заказа 5773 ..
Выносной датчик	№ для заказа 1493 00

## 11 Гарантийные обязательства

Гарантия осуществляется в рамках законодательных положений через предприятия специализированной торговли. Передайте или перешлите неисправные устройства без оплаты почтового сбора с описанием неисправности соот-

ветствующему продавцу (предприятие специализированной торговли/электро-монтажная фирма/предприятие по торговле электрооборудованием). Они направят устройства в Gira Service Center.

**Gira**  
**Giersiepen GmbH & Co. KG**  
Elektro-Installations-  
Systeme

Industriegebiet Mermbach  
Dahlienstraße  
42477 Radevormwald

Postfach 12 20  
42461 Radevormwald

Deutschland

Tel +49(0)21 95 - 602-0  
Fax +49(0)21 95 - 602-191

[www.gira.de](http://www.gira.de)  
[info@gira.de](mailto:info@gira.de)